



Ліжко медичне в комплекті

OSD-BT603E

Інструкція з експлуатації



Дякуємо, що обрали нашу продукцію.
Уважно ознайомтеся з цією інструкцією та дотримуйтесь її під час використання.



Цей пристрій відповідає стандарту європейської Директиви 93/42/ЄЕС

ЗМІСТ

1.	Вступ.....	3
2.	Заходи безпеки	3
3.	Загальні характеристики.....	4
4.	Призначення та сфера застосування	5
5.	Технічні характеристики.....	5
6.	Використання	6
7.	Технічне обслуговування і догляд.....	9
8.	Усунення несправностей	10
9.	Належна утилізація продукту	11
10.	Символи та їх значення	11
11.	Відомості про сертифікацію	12
12.	Умови гарантії.....	13

1. Вступ

Дякуємо, що надали перевагу нашій продукції. Будь ласка, уважно ознайомтесь з цією Інструкцією та дотримуйтесь її під час використання виробу. Збережіть її для отримання необхідної інформації у майбутньому.



Не використовуйте медичне ліжко, не ознайомившись з Інструкцією.

Не використовуйте медичне ліжко у випадку його пошкодження.

Не намагайтеся внести зміни до конструкції виробу.

ТМ «OSD» гарантує використання високоякісних матеріалів та контроль виробництва на усіх його стадіях.

Ліжко медичне в комплекті «OSD-BT603E» (далі – функціональне ліжко / медичне ліжко / ліжко з електроприводом / ліжко / виріб) – функціональний медичний виріб з електроприводом, призначений для догляду за пацієнтами, які тривалий час перебувають у постільному режимі та потребують постійного нагляду медичного персоналу. Рекомендується для використання в лікарнях, будинках догляду для людей похилого віку, реабілітаційних центрах та інших медичних закладах, а також за потреби – у домашніх умовах.

2. Заходи безпеки

Цей посібник містить інструкції з безпеки, яких необхідно суворо дотримуватися. Усі особи, які використовують лікарняне ліжко, повинні ознайомитися з повним змістом цього посібника та дотримуватися наведених у ньому застережень щодо безпеки.



Перед кожним використанням лікарняного ліжка необхідно перевіряти його технічний стан та відсутність дефектів. Лікарняне ліжко допускається використовувати лише в умовах, описаних у цьому посібнику користувача. Будь-яке інше використання не допускається.

1. Перед початком використання ліжка або під час використання після тривалого зберігання **ПЕРЕКОНАЙТЕСЯ**, що усі частини закріплені й міцно зафіксовані.
2. Електричні ліжка повинні **ВИКОРИСТОВУВАТИСЯ** проінструктованими особами (персоналом).
3. До початку користування ліжком, асистент повинен **ПЕРЕКОНАТИСЯ**, що його використання є безпечним для пацієнта.
4. Під час використання ліжка **СЛІДКУЙТЕ** за тим, щоб ніякі сторонні предмети, частини тіла чи одягу не потрапляли до механізму.
5. Ліжко **ПРАЦЮЄ** від мережі 220V.
6. **НЕ ПІДКЛЮЧАЙТЕ** ліжко до мережі з невідповідним вольтажем.
7. **ЗАБОРОНЕНО ВИКОРИСТОВУВАТИ** виріб пацієнтами молодше 12 років (дітьми).

8. **ЗАБОРОНЕНО ПЕРЕМІЩАТИ** ліжко без попереднього відключення від мережі.
9. **НЕ МОЖНА** одночасно застосовувати декілька функцій виробу.
10. **УНИКАЙТЕ** потрапляння рідин до електромотору.
11. Ремонт електричних частин виробу **ПОВИНЕН ПРОВОДИТИ** лише кваліфікований персонал із застосуванням оригінальних інструментів.
12. **НЕ СТВОРЮЙТЕ** перепони для роботи двигунів.
13. Користувачам, які тривалий час змушені перебувати у постільному режимі, **РЕКОМЕНДУЄТЬСЯ** використовувати спеціальні протипролежневі матраци для профілактики та лікування пролежневих ран. Виробник ліжка **НЕ НЕСЕ ВІДПОВІДАЛЬНОСТІ** за виникнення у пацієнта пролежнів.
14. Регулярно **ПЕРЕВІРЯЙТЕ** загальний технічний стан, адже усі елементи з часом зношуються.
15. Якщо виявлено несправність, то **НЕ ПРОВІДЬТЕ** ремонт самостійно. Зверніться до спеціаліста.
16. **БУДЬТЕ ОБЕРЕЖНІ** на нерівних поверхнях.
17. **НЕ ВИКОРИСТОВУЙТЕ** виріб на сходах та ескалаторах.
18. Максимальне навантаження на ліжко – 280 кг. **НІКОЛИ** не перевищуйте допустимий ліміт ваги!



На разі використання виробу різними пацієнтами рекомендується систематично ретельно мити та дезінфікувати його, щоб уникнути перехресних інфекцій.

ТМ «OSD» не гарантує безпеку користувачеві та правильне функціонування ліжка, якщо будь-який з оригінальних компонентів був змінений або замінений на неоригінальний.

3. Загальні характеристики

- Цей виріб складається з каркаса ліжка, основи, бортика ліжка, роликів, поручнів, ручного пульта керування та інших компонентів.
- Ложе ліжка розділене на чотири секції: підйомну секцію для голови, дві секції для нижніх кінцівок і статичну секцію в ділянці таза.
- Кут нахилу головної та ножної секцій регулюється за допомогою електричного пульта керування.
- Спинку ліжка можна піднімати та опускати в діапазоні від 0° до 70°±5°, а ножну секцію — від 0° до 35°±5°.
- Електричне регулювання ліжка дозволяє змінювати висоту від підлоги до ложа від 43 см до 75 см, що надає можливість користувачеві легше вставати, лягати і пересідати.
- Основна рама виготовлена з вуглецевої сталі, що забезпечує стійкість до іржі та ерозії, високу міцність, довговічність і простоту обслуговування, а також допомагає запобігти передчасному зношенню.

- Швидкознімні спинки виготовлені з ABS-пластику та мають гладку поверхню без гострих країв, що підвищує безпеку користування.
- Бічні поручні є складаними та знімними, що полегшує доступ до ліжка та підвищує зручність під час догляду за користувачем.
- Ліжко має чотири колеса діаметром 5 дюймів (125 мм), які обертаються на 360° та забезпечують легке переміщення.
- Колеса обладнані гальмівним механізмом, який дозволяє вільно блокувати або розблокувати їх за допомогою педаль, розташованих у головній та задній частинах ліжка.
- Поверхня коліс стійка до впливу кислот і лугів та забезпечує тихе й безпечне пересування ліжка.

4. Призначення та сфера застосування

Ліжко використовується, коли пацієнти перебувають під медичним наглядом для діагностики, лікування або моніторингу, для підтримки тіла пацієнта та формування положення тіла, необхідного для клінічних цілей.

Застосовується в лікарнях, будинках для людей похилого віку, реабілітаційних центрах, медичних пунктах для відпочинку або лікування тощо.

5. Технічні характеристики

Параметр	Значення
Модель:	OSD-BT603E
Кількість секцій:	4
Привід:	електричний
Кут підйому головної секції, (град.):	70±5
Кут підйому ножної секції, (град.):	35±5
Висота ложа від підлоги, (см):	43 – 75
Регулювання ліжка за висотою:	Так
Поруччя:	Так
Штатив під крапельницю:	Так
Функція «Тренделенбург» та «анти-Тренделенбург»:	Ні
Діаметр коліс, (дюйми):	5
Габаритні розміри, Д x Ш, (см):	213 x 97
Вага ліжка, (кг):	90
Максимальне навантаження на ліжко, (кг):	280

6. Використання

Підготовка до експлуатації

1. Розкрийте упаковку та перевірте належну комплектацію.
2. Для зручності доставки ліжко поставляється у розібраному вигляді. Відкриваючи упаковку з виробом, потрібно перевірити цілісність деталей та наявність документів. Збережіть документи для подальшого використання.
3. Основна конструкція ліжка не вимагає збірки.
4. Установіть та закріпіть головну секцію та частину, яка розташована у ногах на рамі ліжка.
5. Ліжко має бути встановлено на рівній поверхні без ухилів.
6. Місце для розміщення ліжка повинно виключати випадкові удари та поштовхи.
7. Ліжко потребує постійної дезінфекції: чистіть та дезінфікуйте ліжко перед кожним використанням (першим та повторними).
8. Колеса повинні бути заблокованими.
9. Джерело живлення повинно відповідати номінальному (230 В, 50 Гц).
10. Кабель живлення (головний кабель) потрібно приєднати та прокласти таким чином, щоб виключити його пошкодження.
11. Обережно пересувайте ліжко, щоб не пошкодити шнур живлення, двигун та пульт керування.
12. Ніякі перешкоди (нічні столики, кабельні жолоби, стільці тощо) не повинні завадити регулюванню.
13. Переконайтеся, що усі регульовальні функції ліжка правильно працюють та знаходяться у належному стані.

Перелік комплектуючих для



Рис. 1

монтажу

[6]

Офіційна веб-сторінка: osd.ua

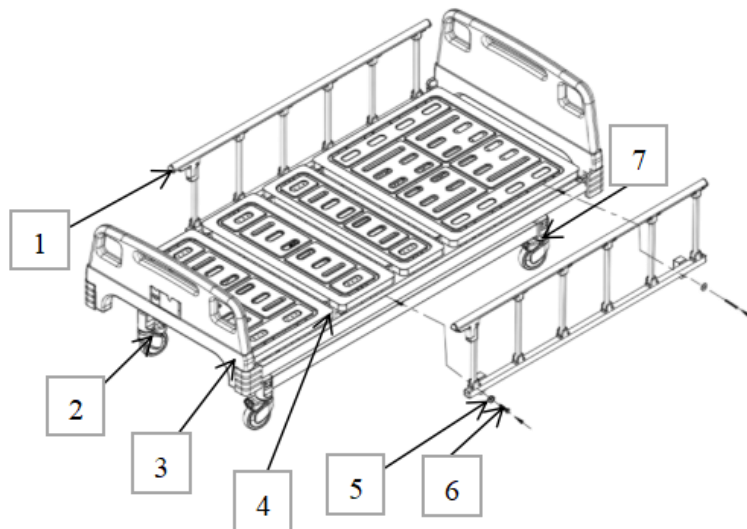
Номер	Назва	Кількість, (шт.)	Фото	Номер	Назва	Кількість, (шт.)	Фото
1	Поруччя	1		5	Контргайки	4	
2	Коліщата	4		6	Гвинти	4	
3	Узголів'я / Підніжжя	1		7	Кріпильний елемент	4	
4	Каркас ліжка	1					

Складання багатофункціонального ліжка



УВАГА Зображення є орієнтовними, тому можуть відрізнятись від оригінального продукту.

1. Розпакуйте усі елементи ліжка.
2. Закріпіть чотири коліщата та чотири кріпильні елементи на каркасі ліжка (рис. 2)



Рис. 2

3. За допомогою засувок закріпіть спинки до каркасу ліжка за напрямком стрілок (менша спинка в ногах, більша — у головній частині) (рис. 3).

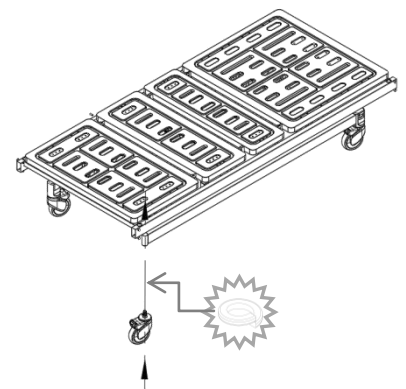

Рис. 3

4. Встановіть поручні, використовуючи гвинти та контрайки (рис. 4).

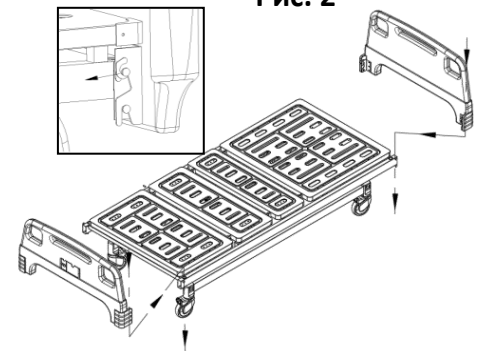

Рис. 4

5. Зніміть спеціальні заглушки з двигуна та закріпіть двигун у належному місці на каркасі ліжка. Переконайтеся, що двигун закріплений правильно відносно головної та ножної секцій. Зафіксуйте двигун заглушками та перевірте надійність кріплення. Підключіть дроти живлення до відповідних отворів. Правий отвір для двигуна головної секції, центральний для пульта керування, лівий – для ножної секції (рис. 5).



Рис. 5

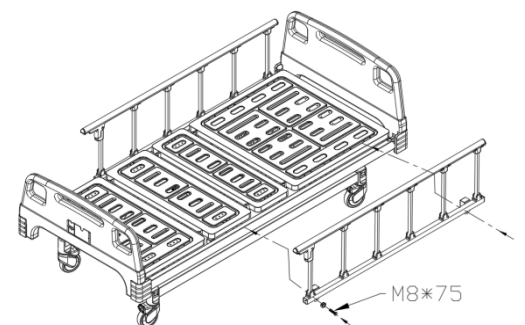

Якщо двигун був установлений на виробництві, пропустіть цей пункт.

6. Перед введенням в експлуатацію перевірте правильність встановлення та налаштувань і переконайтеся, що всі механізми працюють належним чином (рис. 6).



Рис. 6

Керування

Кнопки пульта керування

Керування ліжком здійснюється за допомогою пульта, який дозволяє легко відрегулювати кут нахилу головної та ножної секцій, а також висоту ліжка над підлогою. Пульт керування простий у використанні, фіксується на бічних поручнях на зручній для користувача відстані.

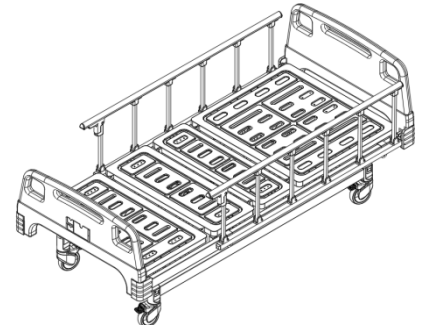
Розташування та призначення кнопок регулювання показані на малюнку (рис. 7).



Рис. 7

- Кнопка 1 — опускає спинку ліжка.
- Кнопка 2 — опускає секцію для ніг.
- Кнопка 3 — опускає спинку і секцію для ніг одночасно.
- Кнопка 4 — опускає ложе ліжка.
- Кнопка 5 — піднімає спинку ліжка.
- Кнопка 6 — піднімає секцію для ніг.
- Кнопка 7 — піднімає спинку і секцію для ніг одночасно.
- Кнопка 8 — піднімає ложе ліжка.

Керування поруччями

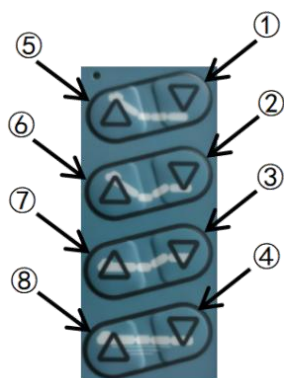

Рис. 8

Підніміть поруччя в найвище положення, і воно автоматично заблокується.

Щоб опустити поруччя, необхідно натиснути на червоний важіль, який знаходиться біля краю поруччя з боку головної секції (рис. 8).

Блокування та розблокування коліс



Рис. 9



Рис. 10

Для блокування коліс слід натиснути на нижню частину гальмівного фіксатора. Коли педаль переведена у найнижче положення, всі чотири колеса повністю заблоковані як для зміни напрямку, так і для руху (рис. 9).

Щоб розблокувати колеса, слід натиснути на верхню частину гальмівного фіксатора (рис. 10). Коли педаль переведена у найвище положення, всі чотири колеса будуть повністю розблоковані як для зміни напрямку, так і для руху.

Монтаж та демонтаж підголівника і підніжки

Щоб установити спинки, переведіть замок блокування в положення розблокування та вставте підголівник і підніжку в напрямку, вказаному стрілкою (рис. 11).

Щоб зняти підголівник або підніжку, відкрийте перемикач блокування та підніміть елемент вгору.



Рис. 11

7. Технічне обслуговування і догляд

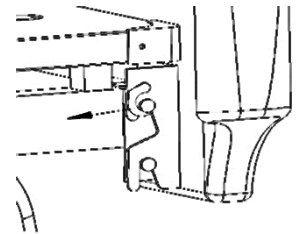

Перевіряйте справність ліжка перед кожним використанням, якщо виріб використовується не регулярно, то оглядайте його мінімум раз на шість місяців. У разі поломки або несправності, пошкодження або розривів одного або декількох деталей, НЕ ВИКОРИСТОВУЙТЕ виріб.

Догляд

Поверхню ліжка обробляйте дезінфікуючими засобами, зареєстрованими та дозволенними в Україні для дезінфекції поверхонь за режимами, регламентованими діючими документами стосовно застосування дезінфікуючих засобів, затвердженими в установленому порядку.

Завжди тримайте ліжку у чистоті для використання протягом тривалого терміну.

Металеві частини очищайте за допомогою води та миючих засобів. Не використовуйте розчинники та абразивні препарати. Протирайте ліжку м'якою та чистою ганчіркою.

Для обробки дерев'яних частин використовуйте засоби для очищення меблів. Зміна кольору компонентів під дією ультрафіолету, вологи або температури не є дефектом і не покриваються гарантією.

Переконайтеся, що усі гвинти та елементи регулювання надійно зафіксовані.

У разі виникнення будь-яких негараздів, негайно зв'яжіться з найближчим дилером. Ніколи не використовуйте несправне ліжко та не намагайтеся ремонтувати його самостійно!

Тривале зберігання

1. Поверніть ліжко у початкову позицію, відключіть від електромережі.
2. Від'єднайте від роз'ємів електродвигун та пульт.
3. Зніміть усі аксесуари.
4. Покладіть на ліжко простирадло.
5. Враховуйте усі фактори навколишнього середовища (волога, температура тощо) (табл. 1).

Таблиця 1. Фактори навколишнього середовища під час зберігання та експлуатації

Фактори	Значення
Робоче середовище:	Не зберігайте та не використовуйте ліжко в середовищі з високою температурою, вологістю, надмірним вмістом пилу або агресивних газів.
Температура робочого середовища, (°C):	-10~40
Відносна вологість, (%):	≤50
Шум двигуна, (дБ):	≤65
Класифікація безпеки:	Клас II, IPX4

8. Усунення несправностей

Проблема	Можлива причина	Рішення
☹ Під час натискання на кнопки на пульті нічого не відбувається.	☹ Не підключено електрошнур. ☹ Немає напруги у розетці (мережі). ☹ Не підключені інші кабелі.	☺ Включіть електричний дріт у мережу. ☺ Перевірте розетку. ☺ Перевірте з'єднання пульта, електродвигуна, батарей.
☹ Електродвигун працює зі збоями.	☹ Механічні перешкоди в агрегатах обертання. ☹ Перевищено максимальне навантаження.	☺ Заберіть будь-які предмети, що заважають обертанню. ☺ Скорегуйте навантаження.

☹ Зупинка після тривалої роботи.	☺ Перегрівання двигуна.	☺ Зачекайте, доки двигун охолоне.
☹ Відбувається рух у протилежному напрямку.	☹ Роз'єм електродвигуна перевернуто.	☺ Зв'яжіться з Вашим дилером.

9. Належна утилізація продукту

Цей символ на приладі або у паспорті до нього вказує, що даний продукт не підлягає утилізації разом з іншими побутовими відходами після закінчення терміну служби. Для запобігання можливої шкоди для навколишнього середовища або здоров'я людини через неконтрольовану утилізацію відходів, будь ласка, відокремте цей прилад від інших типів відходів і утилізуйте його належним чином для раціонального повторного використання матеріальних ресурсів.

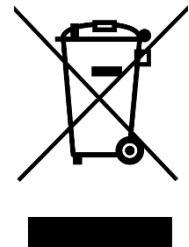

Даний продукт не містить ніяких шкідливих речовин.

Цей прилад ТМ «OSD» виготовлено в умовах застосування системи суворого контролю якості.

Медичне ліжко «OSD-BT603E» відповідає технічним умовам і визнане придатним для експлуатації.

10. Символи та їх значення

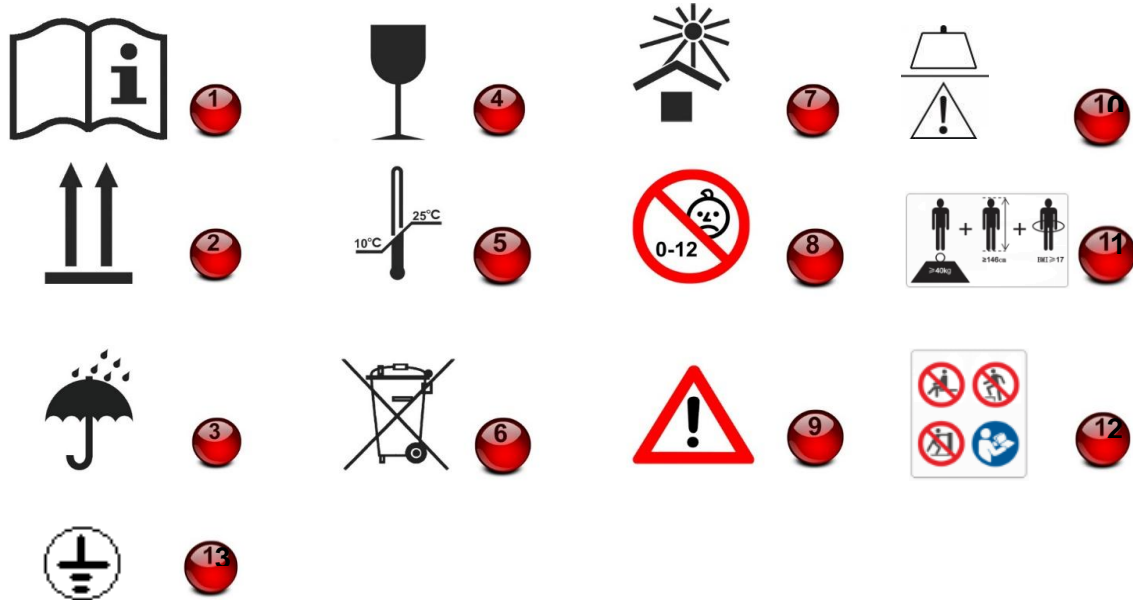

1 – «Увага! Ознайомтеся з усіма супровідними документами!». Цей символ означає, що користувачеві обов'язково потрібно ознайомитись з Інструкцією з експлуатації.

2 – «Вгору!». Цей символ означає, що тут знаходиться верх виробу.

3 – «Боїться вологи!». Цей символ означає, що виріб може зберігатися та використовуватися тільки у сухому місці.

4 – «Увага! Крихкий виріб!». Цей символ означає, що потрібно обережно поводитися з виробом.

- 5** – «Дотримуйтеся температурного режиму!». Цей символ означає, що температурна межа для зберігання даного виробу становить: min = 10°C, а max = 25°C.
- 6** – «Належна утилізація!». Цей символ означає, що продукт не можна викидати до звичайних контейнерів на відходи. Обов'язком споживача є передача виробу до визначеного пункту збору з метою рециклінгу електровідходів (опереробка відходів).
- 7** – «Не нагрівати виріб!». Цей символ означає, що виріб потрібно зберігати якнайдалі від прямих сонячних променів.
- 8** – «Вікове обмеження для дітей!». Цей символ позначає вікове обмеження для дітей віком до 12 років.
- 9** – «Обережно!». Цей символ позначає неправильну експлуатацію, яка може завдати шкоди користувачеві або виробу.
- 10** – «Максимальне навантаження!». Цей символ позначає максимальне безпечне навантаження, яке не можна перевищувати.
- 11** – «Форма тіла та вага». Цей символ позначає, що виріб підбирається та використовується з урахуванням форми тіла та маси користувача.
- 12** – «Попереджувальна етикетка з безпеки під час використання». Цей символ означає, що перед використанням виробу необхідно ознайомитися з попередженнями та дотримуватися правил безпеки, щоб уникнути травм або пошкодження обладнання.
- 13** – «Захисне заземлення». Цей символ означає, що виріб треба підключати лише до мережі із захисним заземленням.

11. Відомості про сертифікацію

Виріб «OSD-BT603E» відповідає технічним вимогам і визнано придатними для експлуатації.

 **Виробник:** BETTER MEDICAL TECHNOLOGY CO., LTD One of Workshop A, No.266, Genghe Avenue West, Genghe Town, Gaoming District, Foshan City, Guangdong, 528522, China / БЕТТЕР МЕДИКАЛ ТЕХНОЛОДЖІ КО., ЛТД Ван оф Воркшоп А, №266, Генгі Авеню Вест, Гаомінг Дістрікт, Гуандонг, 528522, Китай.

Уповноважений представник виробника в Україні:

ТОВ "ОСД Східна Європа". Адреса: Україна, 03127, м. Київ, пр. Голосіївський (40-Річчя Жовтня), 100/2; Тел.: +38 (044) 232 44 51, e-mail: office@osd.com.ua

Номер редакції: № 3 від 18.06.2026.

Дата виготовлення: див. на упаковці.

Гарантійний термін на виріб «OSD-BT603E» – 12 місяців з дати продажу за умови виконання вимог Інструкції.

На частини, які швидко зношуються, гарантія не поширюється.

Доставка у сервісний центр та зворотня доставка здійснюється за рахунок клієнта.





12. Умови гарантії

ТОВ «ОСД Східна Європа» гарантує відсутність заводських дефектів і роботу пристрою протягом гарантійного терміну 12 місяців з дати купівлі при дотриманні правил експлуатації виробу викладених у Інструкції.

1. Гарантійний ремонт проводиться **тільки** протягом гарантійного терміну.
2. Виріб знімається з гарантії у наступних випадках:
 - а) порушення правил експлуатації, викладених в Інструкції;
 - б) за наявності ознак стороннього втручання (спроба самостійного ремонту виробу);
 - в) якщо пристрій використовувався не за призначенням.
3. Гарантія не розповсюджується на:
 - а) механічні пошкодження чи пошкодження внаслідок транспортування;
 - б) пошкодження, які викликані потраплянням до виробу сторонніх предметів, речовин, рідин тощо;
 - в) пошкодження, які викликані побутовими факторами, зовнішніми діями (перепади напруги у мережі), неправильне підключення пристрою.
4. Споживач має право на обмін товару належної якості протягом 14 (чотирнадцяти) днів, не враховуючи дня купівлі згідно зі статтею 9 Закону України «Про захист прав споживачів»:

Обмін товару належної якості проводиться за умови, якщо він не використовувався і якщо збережено його товарний вигляд (складений в заводську упаковку), споживчі властивості, пломби, ярлики, а також розрахунковий документ, виданий споживачеві разом із проданим товаром.

УВАГА: Артикул, технічні характеристики, колір, зовнішній вигляд та комплектація виробів можуть бути змінені виробником без попередження.

Дата продажу: _____

Підпис/Печатка: _____

